

Standard udstyr:

- Hydraulisk fremdrift
- Joystick betjening
- Hydraulisk hurtigskifte
- 3 cylinder Kubota motor
- Ekstra hydraulik udtag
- Arbejdslys
- Blitzblink LED
- Skovl
- Pallegafler
- Frem/tilbage i kørepedal



Specifikationer:

| | |
|----------------------------|-------------------------|
| Motor HK | 22 |
| Motormærke, antal cylindre | Kubota D902, 3 cylindre |
| Motorkøling | Kølervæske |
| Elektrisk system | 12 volt / 45 AH |
| Gear | hydraulisk |
| Dækstørrelse | 23 x 8.5 - 12NHS |
| 4 wd | Permanent |
| Hydraulikpumpe kapacitet | 25 L/min (180 bar) |
| Egenvægt | 1050 kg |
| Løftekapacitet standard | 750 kg. |
| Højde med bøjle | 194 cm. |
| Akselafstand | 120 cm. |



Din forhandler

AP Service Tebstrup ApS
Skanderborgvej 32,
8751 Gedved
CVR: 38681273
Telefon: +45 51 80 29 42
Mail: info@ap-s.dk
www.ap-s.dk

Eurotrac W10

Datablad

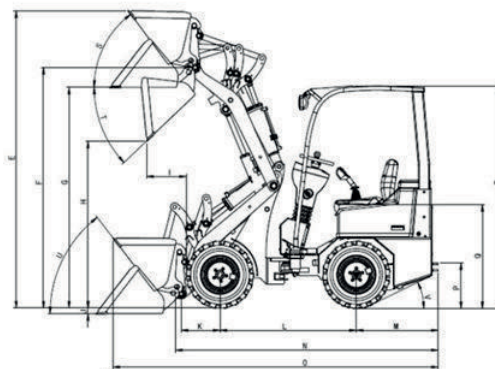
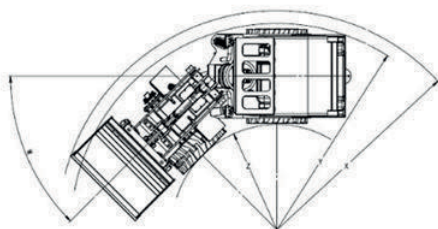
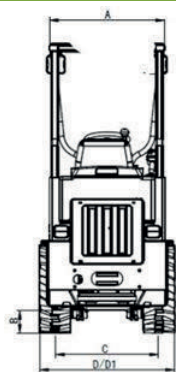

870

| | |
|---------------------------------------|------|
| A – Maskinens bredde | |
| B - Frihøjde | 180 |
| C - Sporbredde | 700 |
| D – Bredde total | 900 |
| D1 – Bredde standard skovl | 980 |
| E - Maks. arbejdsøjde | 2608 |
| F - Maks. Højde hurtigskifte | 2107 |
| G - Maks. Løftehøjde vandret | 1928 |
| H - Maks. aflæsehøjde | 1474 |
| I – Min. aflæseafstand | 382 |
| | |
| K – aksel center til hurtigskifte | 343 |
| L – Akselafstand | 1200 |
| M – Udhæng bagenden | 720 |
| N – Længde uden skovl | 2398 |
| O – Længde med standard skovl | 2894 |
| P – træk højde | 390 |
| Q - sædehøjde | 934 |
| R - Maskinehøjde | 1945 |
| S – Vinklen på skovlen ved maks højde | 53° |
| T – Maks. tippevinkel | 42 |
| U – Vinklen på skovlen med armen nede | 52 |
| V – Maks. opkørselsvinkel | 26 |
| W – Maks. drejevinkel | 45 |
| X – Maks. yder venderadius med skovl | 1967 |
| Y – Maks. venderadius | 2123 |
| Z – Maks. inder venderadius | 1000 |